

## Maße und Gewichte der Tiefladerpritschenanhänger Tandem

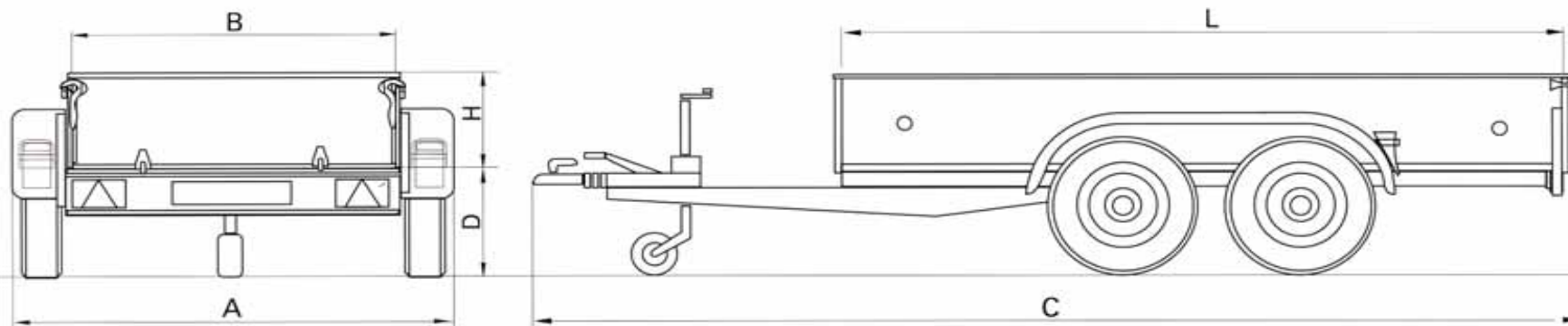

	Pritschenlänge L (mm) -innen-	Pritschenbreite B (mm) -innen-	Bordwandhöhe H (mm)	Gesamtlänge C (mm)	Gesamtbreite A (mm)	Höhe Lade- fläche D (mm)	Zulässiges Gesamtgewicht (kg)	Zulässige Stützlast (kg)	Leergewicht (kg)	max. Nutzlast (kg)	Reifengröße (Zoll)
TP 16.30-15	3.020	1.500	400	4.430	1.980	500	1.600	75	380	1.220	13
TP 16.30-18	3.020	1.750	400	4.430	2.230	500	1.600	75	430	1.170	13
TP 20.30-15	3.020	1.500	400	4.430	1.980	500	2.000	100	400	1.600	13
TP 20.30-18	3.020	1.750	400	4.430	2.230	500	2.000	100	450	1.550	13
TP 20.35-15	3.520	1.500	400	4.930	1.980	500	2.000	100	450	1.550	13
TP 20.35-18	3.520	1.750	400	4.930	2.230	500	2.000	100	500	1.500	13
TP 20.40-18	4.020	1.750	400	5.680	2.300	530	2.000	100	545	1.455	13
TP 20.40-20	4.020	2.000	400	5.680	2.550	530	2.000	100	590	1.410	13
TP 25.30-15	3.020	1.500	400	4.430	1.930	520	2.500	100	430	2.070	14
TP 25.30-18	3.020	1.750	400	4.430	2.230	520	2.500	100	480	2.020	14
TP 25.35-15	3.520	1.500	400	4.930	1.930	520	2.500	100	480	2.020	14
TP 25.35-18	3.520	1.750	400	4.930	2.230	520	2.500	100	530	1.970	14
TP 25.40-18	4.020	1.750	400	5.680	2.300	550	2.500	100	575	1.925	14
TP 25.40-20	4.020	2.000	400	5.680	2.550	550	2.500	100	620	1.880	14
TP 30.30-15	3.020	1.500	400	4.430	1.980	530	3.000	100	450	2.550	14
TP 30.30-18	3.020	1.750	400	4.430	2.230	530	3.000	100	500	2.500	14
TP 30.35-15	3.520	1.500	400	4.930	1.930	560	3.000	100	500	2.500	14
TP 30.35-18	3.520	1.750	400	4.930	2.300	560	3.000	100	550	2.450	14
TP 30.40-18	4.020	1.750	400	5.680	2.300	560	3.000	100	595	2.405	14
TP 30.40-20	4.020	2.000	400	5.680	2.550	560	3.000	100	640	2.360	14
TP 35.35-18	3.520	1.750	400	4.930	2.300	560	3.500	100	650	2.850	14
TP 35.40-20	4.020	2.000	400	5.630	2.550	560	3.500	100	690	2.810	14

Die angegebenen Maße und Gewichte beziehen sich auf die Grundausführung und können je nach Ausrüstung (Räder, Auflaufbremse, Zubehör u.s.w.) von den angegebenen Werten abweichen. Konstruktions- und Ausstattungsänderungen vorbehalten.